



Tourillonseuse

LB 780

Options



2x Butée de serrage excentrique



Butée de serrage pneumatique



Butée latérale réglable



Agrégat de travail angulaire pour angle fixe de $22,5^\circ$ et 45°



Agrégat de travail angulaire synchro pour angles de $22,5^\circ$ à 75°



Portique de serrage pour serrage vertical des pièces à usiner



Rails de fixation

Equipement



LB780
Face avant



LB780
Face arrière



LB 780-S
Tête de perçage orientable
-65° - 0 - 65°



Dispositif de perçage de cheville
avec pas 16 - 22 - 25 - 32 mm



Réglage de la hauteur
par affichage numérique
avec une précision de 1 / 10 mm



Butée de cheville
de cadre réversible 3 fois



Butée de serrage excentrique
y compris 2 colonnes de pression



Butée réglable
sur 3 hauteurs

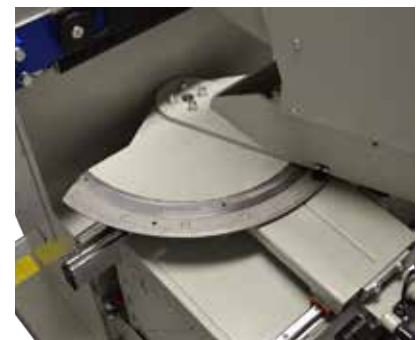

Tête de perçage orientable
-65° - 0 - 65°

Sous réserve de modifications techniques.

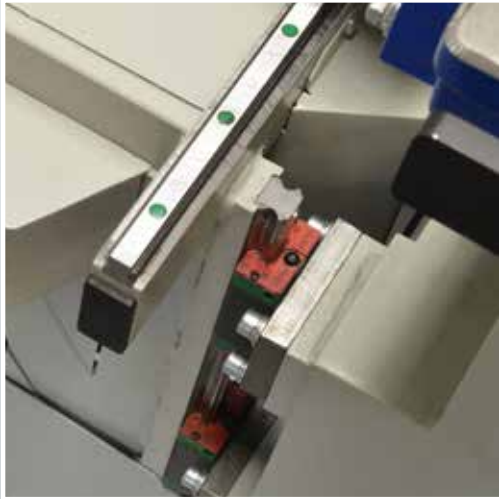

Axes de réglable
dans des guidages profilés
se déplaçant facilement



Réglage de la profondeur de perçage
y compris réglage fin

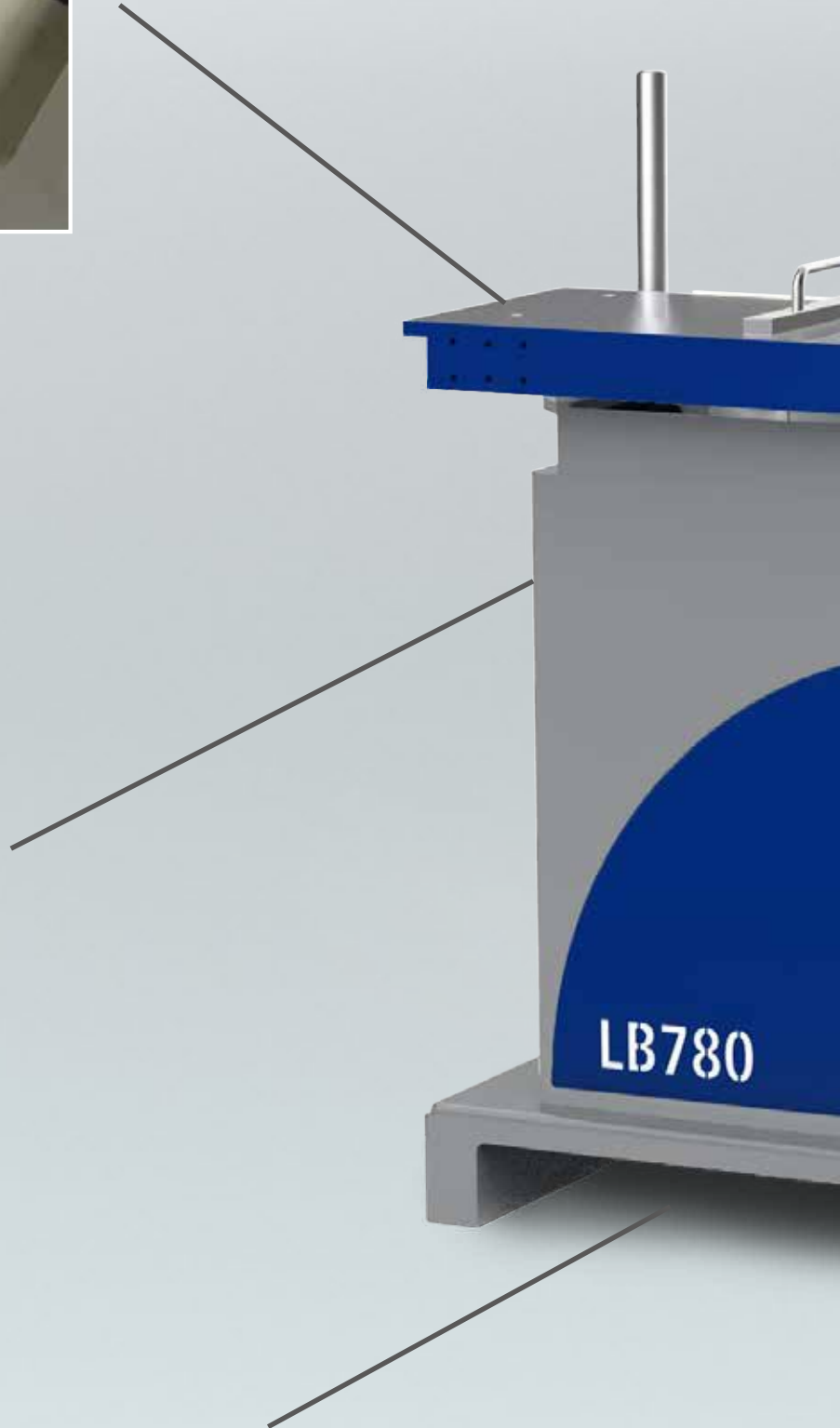

Accessible sous la table
avec un chariot élévateur



Vitesse de rotation : 1500 et 3000 Tr/min
avec dispositif de freinage



Réglage transversal
y compris réglage fin

Tourillonneuse

LB 780

LB 780 le nouveau talent de la maison HOFMANN. La machine polyvalente est disponible avec un agrégat de perçage fixe ou pivotant. Plages de réglage généreuses, réglage en hauteur, en profondeur et transversal dans un guidage par rails profilés se déplaçant facilement.

Vitesse de perçage : 1500 / 3000 Tr / min ou en continue de 900 à 3000 Tr / min et donc bien équipé pour le chevillage

Schéma

LB 780

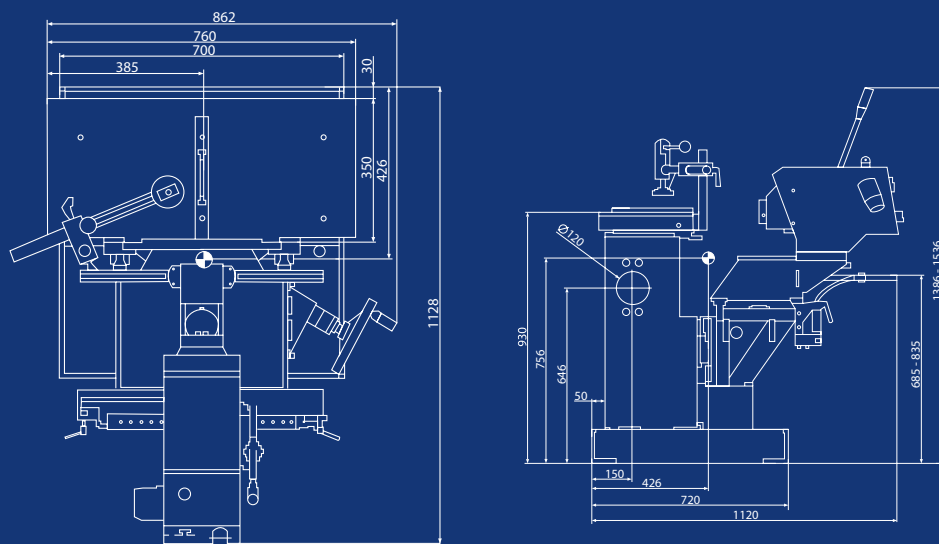

LB 780 Tête

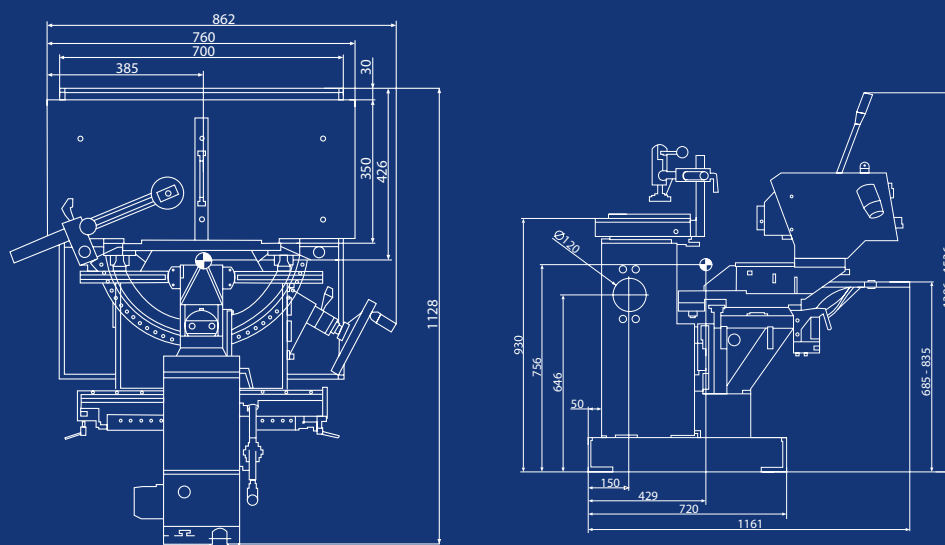



Veillez trouver plus d'informations sur la tourillonneuse
LB 780 ainsi que sur toute notre gamme :
www.hofmann-maschinen.de/produkte/bohren

Caractéristiques techniques

| | | LB 780 |
|---------------------------------------|--------|-------------------|
| Hauteur de la table | mm | 930 |
| Dimension de la table | mm | 760x350 |
| Réglage transversal | mm | 420 |
| Réglage en hauteur | mm | 150 |
| Profondeur de perçage maximale | mm | 210 |
| Vitesse de perçage | Tr/min | 1500/3000 |
| Puissance de moteur | Kw | 1,5/1,9 |
| Distance entre les chevilles | mm | 16 - 22 - 25 - 32 |
| Bouche d'aspiration | mm Ø | 120 |
| Poids | kg | ca. 330 |



Hofmannstr. 23 • 91438 Bad Windsheim



+49 (0) 9841 65 04 21



info@hofmann-maschinen.de



www.hofmann-maschinen.de



hofmann.maschinenfabrik



hofmann_maschinenfabrik

100 ans de tradition – qualité „Made in Germany“

La société HOFMANN est une entreprise familiale de taille moyenne avec une tradition de plus de 100 ans. 100 ans de savoir-faire et de qualité dans le développement et la fabrication de machines à bois.

Nos machines sont fabriquées exclusivement en Allemagne, au coeur de l'idyllique Franconie Bad Windsheim. Pour la fabrication de nos machines, nous utilisons exclusivement des matériaux de haute qualité provenant de fournisseurs renommés. Ces matériaux sont traités et assemblés par nos employés engagés dans des installations de fabrication modernes. Ce n'est qu'après plusieurs contrôles de qualité que les machines quittent l'entreprise et sont livrées au client - dans le monde entier.

Que ce soit pour le rabotage, le perçage ou le fraisage, chez HOFMANN vous êtes toujours bien conseillé.