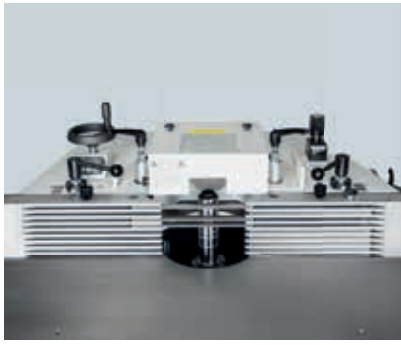



Table de fraisage

TFS 107



Guide de fraisage type 2620
avec mors de butée intégrés



Butée de fraisage type 2620
avec mors de butée en fonte, AIR-LOCK



Dispositif de pivotement
pour le guide de fraisage



arbre de fraisage
avec écrou à serrage rapide „fix

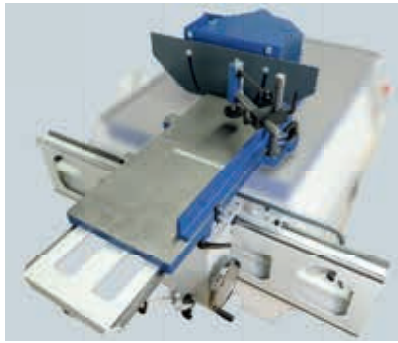
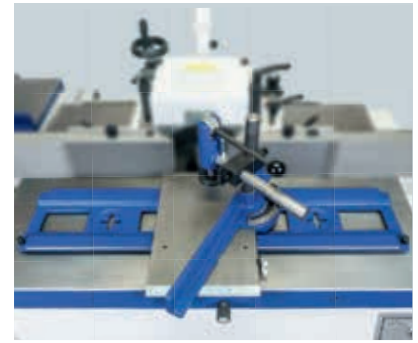

table à rouleaux
avec capuchon de protection



Chariot coulissant



Protection contre le retour de
flamme



Arrêt du compteur



Gardien
(le serrage des mors de butée est
contrôlé)



Bande lumineuse de sécurité
sur la barrière



Compartment à outils



Mandrin à pince
avec mandrin à pince



TFS 107
en équipement de base
avec table 1,2 m



TFS 107
avec des options
avec table 2 m



TFS 107
avec des options
avec table 2,7 m

Caractéristiques spéciales

Toupie de table solide
à un prix abordable



Panneau de contrôle
dans l'équipement de base



Panneau de commande avec vitesse variable de la broche - avec possibilité de réglage en continu
option de vitesse d'alimentation



facultatif :
Panneau de commande vers le haut



Guide de fraisage type 2601 Efficace
avec mâchoires en fonte, règles de sécurité



Guide de fraisage type 2601 Efficace
avec mâchoires intégrales Aigner



Guide de fraisage type 2601
avec écran LCD



Plage de pivotement
45,5 ° des deux côtés

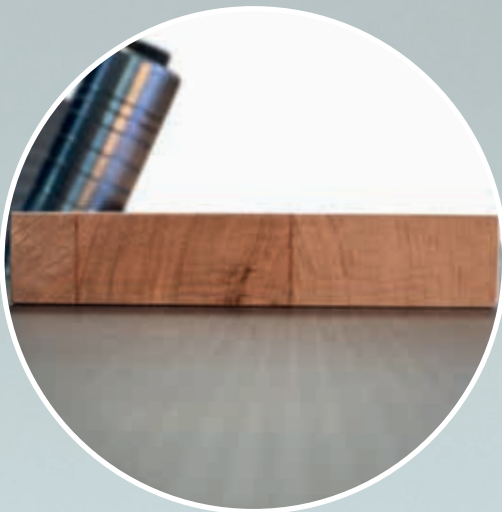

Tables en fonte rabotée

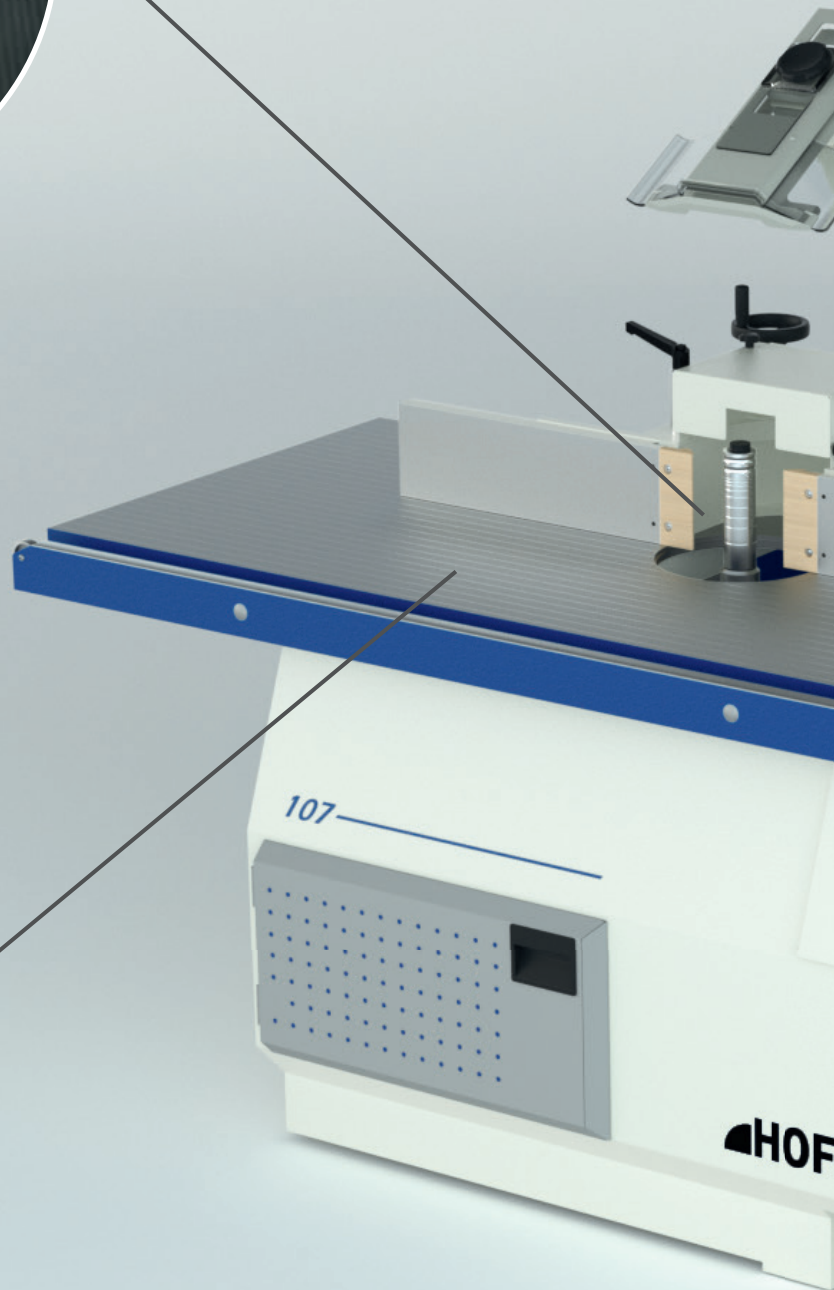

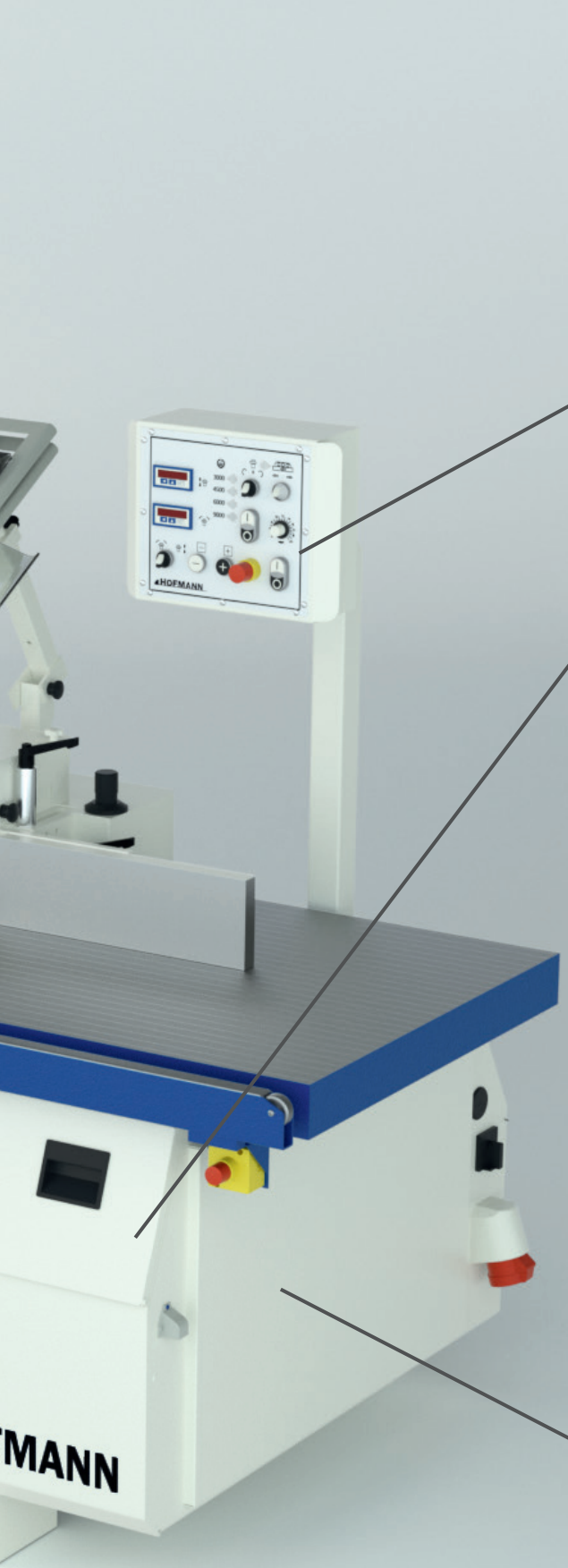

Panneau de contrôle
éventuellement sous ou au-dessus de la table



Réglage motorisé
pour la hauteur et l'angle

Table de fraisage

TFS 107

Notre „petite grande“ - une belle machine pour un petit prix !

Fabriquée à 100 % en Allemagne, cette fraiseuse impressionne par son équipement de base solide à un prix intéressant. Elle dispose d'une plage de pivotement de $-45,5^\circ$ à $+45,5^\circ$, d'un réglage motorisé de la broche avec affichage LED, d'un moteur de 7,5 kW à 4 vitesses, d'une rotation gauche/droite de la broche et de bien d'autres choses encore.

La base parfaite pour un travail fiable.

Esquisser

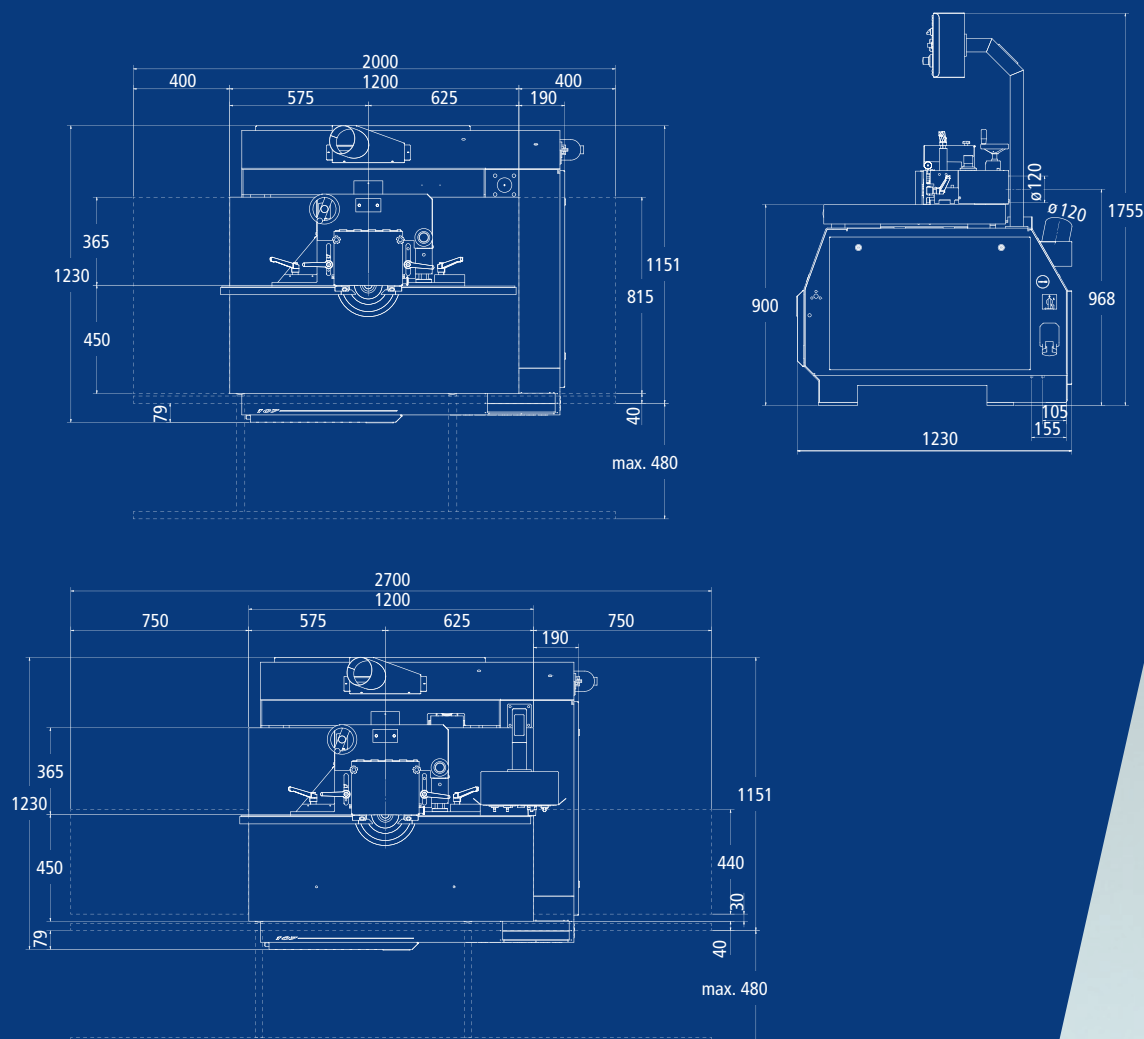

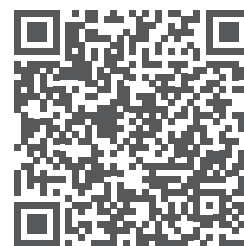

Vous trouverez de plus amples informations sur le **TFS107**
et notre **gamme de fraiseuses** sur notre site web.
www.hofmann-maschinen.de/produkte/frasen

Caractéristiques techniques

		TFS 107
Dimension de table	mm	1200 x 815
Hauteur de table	mm	900
Ouverture de l'insert de table	Ø	65 / 100 / 140 / 200 / 250
Réglage de la hauteur du mandrin de fraisage env.	mm	ca. 145
Plage de pivotement du porte-fraise	mm	-45,5° bis +45,5°
Sélection de vitesses	min-1	3.000 / 4.500 / 6.000 / 9.000
Puissance moteur	kW	7,5
2 bouches d'aspiration	mm Ø	120
Vitesse moyenne de l'air	m/s	20
Poids approx.	kg	820



Hofmannstr. 23 • 91438 Bad Windsheim



+49 (0) 9841 65 04 21



+49 (0) 9841 65 04 25



info@hofmann-maschinen.de



www.hofmann-maschinen.de



hofmann.maschinenfabrik



hofmann_maschinenfabrik

100 ans de tradition - Qualité „Made in Germany“

La société HOFMANN est une entreprise familiale de taille moyenne avec une tradition de plus de 100 ans. 100 ans de savoir-faire et de qualité dans le développement et la fabrication de machines à bois.

Nos machines sont fabriquées exclusivement en Allemagne, au coeur de l'idyllique Franconie Bad Windsheim. Pour la fabrication de nos machines, nous utilisons exclusivement des matériaux de haute qualité provenant de fournisseurs renommés. Ces matériaux sont traités et assemblés par nos employés engagés dans des installations de fabrication modernes. Ce n'est qu'après plusieurs contrôles de qualité que les machines quittent l'entreprise et sont livrées au client - dans le monde entier.

Que ce soit pour le rabotage, le perçage ou le fraisage, chez HOFMANN vous êtes toujours bien conseillé.