

GRAULE Abläng- und Gehrungssägen

GRAULE Scie radiale et à coupe d'onglets

Juni/Juin 2020

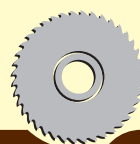
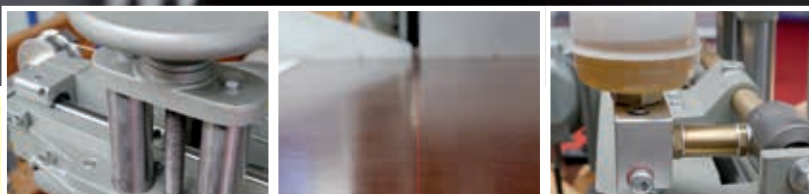
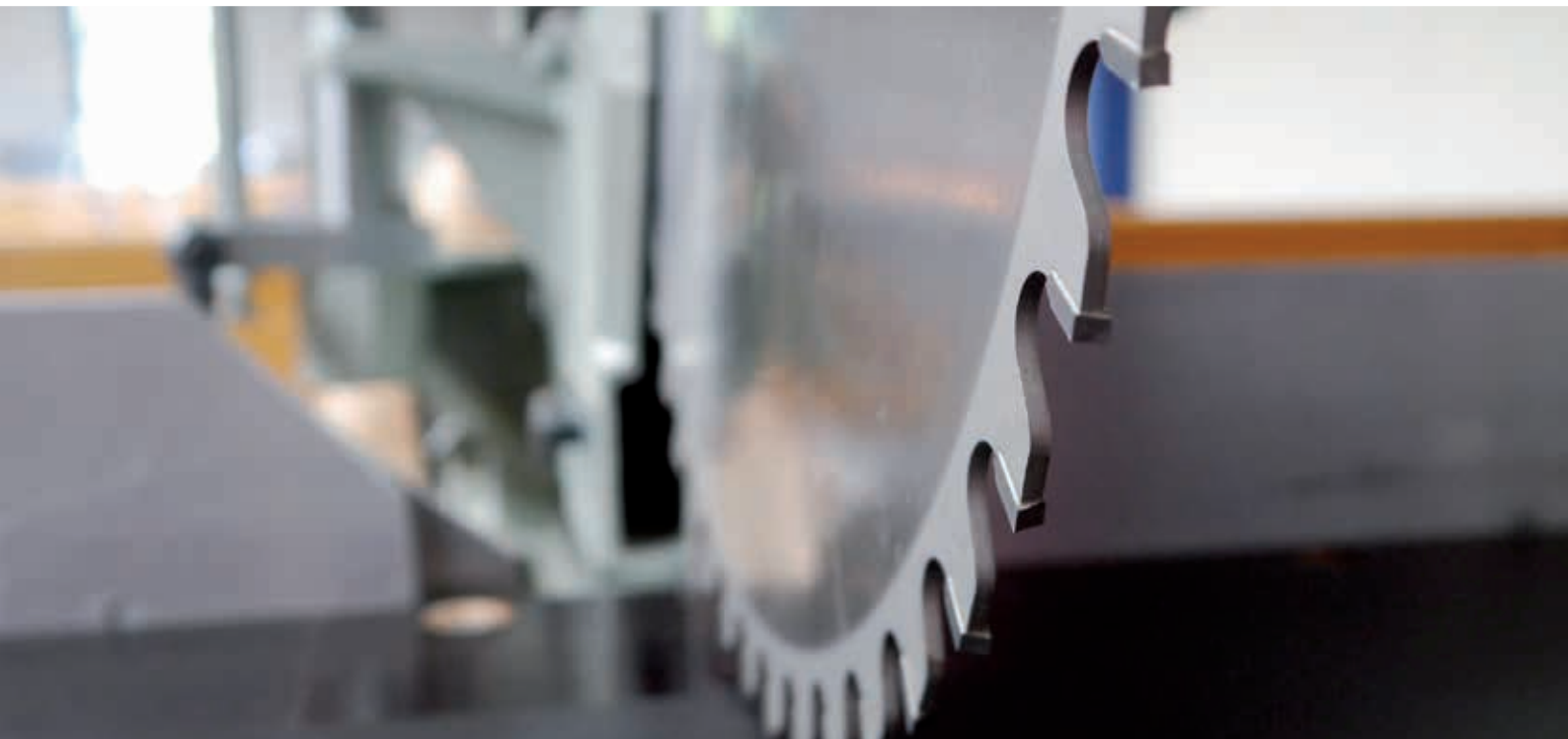

Damit die Späne fliegen . . .

INEICHEN

**Maschinen und Anlagen für die
Holz- und Kunststoffverarbeitung**

Ineichen AG

Luzernerstrasse 26 | CH-6294 Ermensee | Telefon +41 41 919 90 20
www.ineichen.ch | info@ineichen.ch

ZS 85 N/ZS 85 N-S



Sonderschnittbreiten auf Anfrage

* Grundausrüstung ohne Sägeblatt und Maschinenständer

Autres largeurs de coupe sur demande

* Equipement de base sans bâti, ni lame de scie

Zum Ablängen, sowie für horizontale und vertikale Gehrungsschnitte. Antrieb mit Sägeblatt in einem mit vier Kugelbüchsen gelagerten Führungsarm, welcher für Gehrungsschnitte beidseitig bis 45° schwenkbar ist. Für vertikale Gehrungsschnitte ist das Sägeblatt einseitig bis 45° neigbar. Nachstellbare Festanschläge für 90° und 45°. Für Holz, Kunststoff und Aluminium.

Pour coupe de longueur, comme pour coupes horizontales et verticales d'onglets. Avance manuelle du bras de la scie sur 4 rails de grande précision, celui-ci est pivotant à 45° sur les 2 côtés. Pour la coupe d'onglet verticale, la scie est inclinable à 45° sur un seul côté. Guide pour coupe à 90° et 45°. Pour bois, plastique et aluminium.

Bremsmotor <i>Moteur freiné</i>	2,2 kW, 400 V
Gehrungsbereich hor. <i>Onglets horiz.</i>	45° – 0° – 45°
Gehrungsbereich vert. <i>Onglets vertic.</i>	0° – 45°
Bohrung Ø <i>Diam. arbre 0°</i>	30 / 40 mm
Sägeblatt Ø <i>Lame 0°</i>	300 mm
Schnittbreite bei 0° <i>Largeur de coupe à 0°</i>	380 mm
Schnitthöhe bei 0° <i>Hauteur de coupe 0°</i>	85 mm
Schnittbreite bei 45° <i>Largeur de coupe à 45°</i>	266 mm
Schnitthöhe bei 45° <i>Hauteur de coupe 45°</i>	60 mm
Absaugstutzen Ø <i>Sortie d'aspiration Ø</i>	75 mm
Arbeitshöhe mit Ständer <i>Hauteur de travail avec bâti inférieur</i>	885 mm

035L0129	Abläng- & Gehrungssäge ZS 85 N (neigbar)* Holzschulter <i>Scie radiale ZS 85 N (Pivotement)* pour bois</i>		
035L0130	Abläng- & Gehrungssäge ZS 85 N-S (neigbar)* Aluschulter <i>Scie radiale ZS 85 N-S (Pivotement)* pour aluminium</i>		
035Z0313	Hydraulische Vorschubbremse <i>Frein hydraulique pour l'avancement</i>		
035Z0313A	Hydraulische Vorschubbremse (Umkehrbremse) <i>Frein hydraulique pour l'avancement (Frein anti retour)</i>		
035L0132L	Lasereinrichtung mit 300 mm Linienlänge 230 V <i>Rayon laser avec trait de 300 mm 230 V</i>		
035L0132D	Digitale Winkelanzeige für Schwenkung 230 V <i>Affichage digital du degré de l'angle de pivotement 230 V</i>		
035L0132E	Digitale Winkelanzeige für Schwenkung & Neigung 230 V <i>Affichage digital de l'angle pour l'inclinaison et pivotement 230 V</i>		
035L0132P	Pneumatische Sprüheinrichtung für Alu <i>Système de refroidissement de la lame pour alu</i>		
035L0132T	Pneumatische Materialspannung einseitig (nur links) <i>Presseur pneumatique un seul côté (seulement gauche)</i>		
035Z0310A	Maschinenständer (Stahlblech) <i>Bâti en acier</i>		
035Z0300	Fahrbarer Maschinenunterbau mit 1,5 m Rollenbahn pro Seite <i>Machine déplaçable avec 1,5m de tabl. à rouleaux par côté</i>		
362L0006D	HM Sägeblatt ø 300 x 3,2 x 40 mm Z72 WZ neg. (Holz) <i>Lame HM ø 300 x 3,2 x 40 mm Z72 WZ (Bois)</i>		
362L0109	HM Sägeblatt ø 300 x 3,2 x 40 mm Z96 FTZ neg. (Alu & Kunststoffe) <i>Lame HM ø 300 x 3,2 x 40 mm Z96 FTZ neg. (Alu & plastique)</i>		

ZS 135/ZS 135 N

Bremsmotor <i>Moteur freiné</i>	2,2 kW, 400 V
Gehrungsbereich hor. <i>Onglets horiz.</i>	45° – 0° – 45°
Gehrungsbereich vert. <i>Onglets vertic.</i>	45° – 0° – 25°
Bohrung Ø <i>Diam. arbre</i>	30 / 40 mm
Sägeblatt Ø <i>Lame</i>	350 mm
Schnittbreite bei 0° <i>Largeur de coupe à 0°</i>	430 mm
Schnitthöhe bei 0° <i>Hauteur de coupe 0°</i>	135 mm
Schnittbreite bei 45° <i>Largeur de coupe à 45°</i>	300 mm
Schnitthöhe bei 45° <i>Hauteur de coupe 45°</i>	92 mm
Absaugstutzen Ø <i>Sortie d'aspiration Ø</i>	95 mm
Arbeitshöhe mit Ständer <i>Hauteur de travail avec bâti inférieur</i>	885 mm



Sonderschnittbreiten auf Anfrage
 * Grundausrüstung ohne Sägeblatt
 und Maschinenständer
Autres largeurs de coupe sur demande
 * Equipement de base sans bâti, ni lame de scie

Zum Ablängen, sowie für horizontale und vertikale Gehrungsschnitte. Auch Doppelgehrungen (Schifferschnitte) sind möglich. Der Antrieb mit Sägeblatt läuft in einem mit vier Kugelbüchsen gelagerten Führungsarm, welcher für Gehrungsschnitte beidseitig bis 45° schwenkbar ist. Für Spitzgehrungen kann das Sägeblatt nach rechts unter 45° bis circa 25° geschwenkt werden. Für Holz, Kunststoff und Aluminium.

Pour coupe de longueur, comme pour coupes horizontales et verticales d'onglets. Avance manuelle du bras de la scie sur 4 rails de grande précision, celui-ci est pivotant à 45° sur les 2 côtés. Pour la coupe d'onglet verticale, la scie est inclinable à 45° sur un seul côté. Guide pour coupe à 90° et 45°. Pour bois, plastique et aluminium.

035L0131B	Abläng- & Gehrungssäge ZS 135 (Schwenkbar)* <i>Scie radiale ZS 135 (pivotante)*</i>		
035L0131A	Abläng- & Gehrungssäge ZS 135 N (Schwenk- & Neigbar)* <i>Scie radiale ZS 135 N (Pivotante et inclinable)*</i>		
035Z0313	Hydraulische Vorschubbremse <i>Hydraulique pour l'avancement</i>		
035Z0313A	Hydraulische Vorschubbremse (Umkehrbremse) <i>Frein hydraulique pour l'avancement (Frein anti retour)</i>		
035Z0210	Motor 3 kW anstelle von 2 kW <i>Moteur 3 kW à la place de 2 kW</i>		
035L0132L	Lasereinrichtung mit 300 mm Linienlänge 230 V <i>Rayon laser avec trait de 300 mm 230 V</i>		
035L0132D	Digitale Winkelanzeige für Schwenkung 230V <i>Affichage digital du degré de l'angle de pivotement 230 V</i>		
035L0132E	Digitale Winkelanzeige für Schwenkung & Neigung 230 V <i>Affichage digital de l'angle pour l'inclinaison et pivotement 230 V</i>		
035L0132P	Pneumatische Sprüheinrichtung für Alu <i>Système de refroidissement de la lame pour alu</i>		
035Z0304	Queranschlag zum schneiden von spitzen Winkeln <i>Guide à coupe d'équerre</i>		
035L0132J	Materialspannung pneumatisch beidseitig von oben <i>Butées pneumatiques des deux côtés en haut</i>		
035Z0310A	Maschinenständer ZS 135 (Stahlblech) <i>Bâti en acier</i>		
035Z0310	Maschinenständer ZS 135 N (Stahlblech) <i>Bâti en acier</i>		
035Z0300	Fahrbarer Maschinenunterbau mit 1,5 m Rollenbahn pro Seite <i>Machine déplaçable avec 1,5 m de tabl. à rouleaux par côté</i>		
362L0084	HM Sägeblatt ø 350 x 3,4 x 40 mm Z42 WZ neg. <i>Lame HM ø 350 x 3,4 x 40 mm Z42 WZ neg.</i>		
362L0005K	HM Sägeblatt ø 350 x 3,2 x 40 mm Z72 WZ neg. (Holz) <i>Lame HM 50 x 3,2 x 40 mm Z72 WZ neg. (Bois)</i>		
362L0084A	HM Sägeblatt ø 350 x 3,0 x 40 mm Z108 FTZ neg. (Alu & Kunststoff) <i>Lame HM ø 350 x 3,0 x 40 mm Z108 FTZ neg. (Alu & plastique)</i>		

ZS 170/ZS 170 N



Sonderschnittbreiten auf Anfrage

* Grundausrüstung ohne Sägeblatt und Maschinenständer

Autres largeurs de coupe sur demande

* Equipement de base sans bâti, ni lame de scie

Zum Ablängen, sowie für horizontale und vertikale Gehrungsschnitte. Auch Doppelgehrungen (Schifterschnitte) sind möglich. Der Antrieb mit Sägeblatt läuft in einem mit vier Kugelbüchsen gelagerten Führungsarm, welcher für Gehrungsschnitte beidseitig bis 45° schwenkbar ist. Für Spitzgehrungen kann das Sägeblatt nach rechts unter 45° bis circa 25° geschwenkt werden. Für Holz, Kunststoff und Aluminium.

Pour coupe de longueur, comme pour coupes horizontales et verticales d'onglets. Double coupe d'onglet possible. L'agrégat de sciage est déplaçable manuellement et coulisse sur des rails, l'ensemble pivote et s'incline à 45° des 2 côtés pour les coupes d'onglets. Pour les coupes d'onglets spécifiques la scie peut pivoter à droite en dessous de 45° jusqu'à 25° Pour bois, plastique et aluminium.

Bremsmotor <i>Moteur freiné</i>	2,2 kW, 400 V
Gehrungsbereich hor. <i>Onglets horiz.</i>	45° – 0° – 45°
Gehrungsbereich vert. <i>Onglets vertic.</i>	45° – 0° – 25°
Bohrung Ø <i>Diam. arbre Ø</i>	40 mm
Sägeblatt Ø <i>Lame Ø</i>	420 mm
Schnittbreite bei 0° <i>Largeur de coupe à 0°</i>	410 mm
Schnitthöhe bei 0° <i>Hauteur de coupe 0°</i>	170 mm
Schnittbreite bei 45° <i>Largeur de coupe à 45°</i>	290 mm
Schnitthöhe bei 45° <i>Hauteur de coupe 45°</i>	115 mm
Absaugstutzen Ø <i>Sortie d'aspiration Ø</i>	95 mm
Arbeitshöhe mit Ständer <i>Hauteur de travail avec bâti inférieur</i>	885 mm

035L0130H	Abläng- & Gehrungssäge ZS 170 (Schwenkbar) * <i>Scie radiale et coupe d'onglets ZS 170 (Pivotant) *</i>		
035L0131	Abläng- & Gehrungssäge ZS 170 N (Schwenk- & Neigbar)* <i>Scie radiale et coupe d'onglets ZS 170 N (pivotant+inclinaison)*</i>		
035Z0313	Hydraulische Vorschubbremse <i>Frein hydraulique pour l'avancement</i>		
035Z0313A	Hydraulische Vorschubbremse (Umkehrbremse) <i>Frein hydraulique pour l'avancement (Frein anti retour)</i>		
035L0132L	Lasereinrichtung mit 300 mm Linienlänge 230 V <i>Rayon laser avec trait de 300 mm 230 V</i>		
035Z0210	Motor 3 kW anstelle von 2 kW <i>Moteur 3 Kw à la place du 2 kW</i>		
035L0132D	Digitale Winkelanzeige für Schwenkung horizontal 230 V <i>Affichage digital de l'angle de pivotage 230 V</i>		
035L0132E	Digitale Anzeige Schwenkung horizontal und vertikal, 230 V <i>Affichage digital de l'angle de pivotage et inclinaison, 230 V</i>		
035L0132P	Pneumatische Sprüheinrichtung für Alu <i>Système de refroidissement de lame pour alu</i>		
035Z0304	Queranschlag zum Schneiden von spitzen Winkeln <i>Guide pour coupe d'équerre</i>		
035L0132J	Materialspannung pneumatisch beidseitig von oben <i>Butées pneumatiques des 2 côtés en haut</i>		
035Z0314	Handkurbel für Neigungseinstellung von hinten zu ZS 170N <i>Inclinaison réglable de devant par manivelle (seulement ZS 170 N)</i>		
035L0132XA	Handkurbel für Neigungseinstellung von vorne zu ZS 170N <i>Inclinaison réglable de devant par manivelle pour ZS 170N</i>		
035Z0310A	Maschinenständer für ZS 170 (Stahlblech) <i>Bâti pour ZS 170 (en acier)</i>		
035Z0310	Maschinenständer für ZS 170N (Stahlblech) <i>Bâti pour ZS 170N (en acier)</i>		
035Z0300	Fahrbarer Maschinenunterbau mit 1,5 m Rollenbahnen pro Seite <i>Machine déplaçable avec 1,5m de tabl. à rouleaux par côté</i>		
362L0057	HM Sägeblatt ø 420 x 3,2 x 40 mm Z 48 neg. für Holz <i>Lame HM ø 420 x 3,2 x 40 mm Z 48 neg. Bois</i>		
362L0057D	HM Sägeblatt ø 420 x 3,2 x 40 mm Z 84 WZ neg. für Holz <i>Lame HM ø 420 x 3,2 x 40 mm Z 84 WZ neg. Bois</i>		
362L0057B	HM Sägeblatt ø 420 x 3,8 x 40 mm Z108 FTZ neg. (Alu & Kunststoff) <i>Lame HM ø 420 x 3,8 x 40 mm Z108 FTZ neg. (Alu & plastique)</i>		

ZS 200 / ZS 200 N



Sonderschnittbreiten auf Anfrage
 *Grundausrüstung inkl. Maschinenständer jedoch ohne Sägeblatt
 Autres largeurs de coupe sur demande
 * Equipement de base sans bâti, ni lame de scie

Kompakte und übersichtliche Säge zum Bearbeiten von grossformatigen Querschnitten. Übersichtlichkeit beim Schneidvorgang durch oben angeordnetes Sägeblatt. Extrem grosser Schnittbereich. Schnelle Gehrungseinstellung in zwei Ebenen (nur Typ ZS 200 N) Nachstellbare Festanschläge bei 90° und 45°. Bremsmotor mit automatischem Stern-Dreieck-Anlauf.

Radiale compacte et adaptée à la coupe de grosses sections. Avance de coupe par commande sur capot de la lame.

Capacité de coupe importante. Coupe d'onglet rapidement réalisable sur 2 surfaces (seulement sur Typ ZS 200 N) Guide fixe à 90° et 45°. Moteur freiné avec démarrage étoile triangle.

Bremsmotor <i>Moteur freiné</i>	5,0 kW, 7,5 PS
Gehrungsbereich hor. <i>Onglets horiz.</i>	45° – 0° – 25°
Gehrungsbereich vert. <i>Onglets vertic.</i>	60° – 0° – 30° (Nur Typ N)
Arbeitshöhe (Tischhöhe) <i>hauteur de travail(Ht table)</i>	885 mm
Sägeblatt Ø <i>Lame Ø</i>	520 mm
Schnittbreite bei 0° <i>Largeur de coupe à 0°</i>	420 mm
Schnitthöhe bei 0° <i>Hauteur de coupe à 0°</i>	200 mm
Schnittbreite bei 45° <i>Largeur de coupe à 45°</i>	295 mm
Schnitthöhe bei 45° <i>Hauteur de coupe 45°</i>	140 mm
Absaugstutzen Ø <i>Sortie d'aspiration Ø</i>	100 mm

035L0132A	Abläng- & Gehrungssäge ZS 200 (Schwenkbar)* <i>Scie radiale et coupe d'onglets ZS 200 (Pivotante)*</i>		
035L0132B	Abläng- & Gehrungssäge ZS 200 N (Schwenk- & Neigbar)* <i>Scie radiale et coupe d'onglets ZS 200 N (Pivotant & inclaison)*</i>		
035L0132L	Lasereinrichtung mit 300 mm Linienlänge 230 V <i>Rayon laser avec trait de 300 mm 230 V</i>		
035L0132G	Hydraulische Vorschubbremse <i>Frein hydraulique pour l'avancement</i>		
035Z0313E	Hydraulische Vorschubbremse (Umkehrbremse) <i>Frein hydraulique pour l'avancement (Frein anti retour)</i>		
035L0132D	Digitale Winkelanzeige für Schwenkung 230 V <i>Affichage digital pour le pivotage 230 V</i>		
035L0132E	Digitale Winkelanzeige für Schwenkung & Neigung 230 V <i>Affichage digital pour le pivotage et l'inclinaison 230 V</i>		
035L0132X	Neigen der Maschine von vorn mit einhängbarer Handkurbel (nur ZS 200 N) <i>Inclinaison réglable de devant par manivelle (seulement ZS 200 N)</i>		
035L0132H	Pneumatische Klemmung für das Abklemmen der Schwenkeinrichtung <i>Blocage pneumatique manuel pour dispositif pivotant</i>		
035L0132J	Materialspannung pneumatisch beidseitig von oben <i>Butées pneumatiques de chaque côté en haut</i>		
035L0132YA	Umbau auf Sägeblattdurchmesser 550 mm (Schnitthöhe 215 mm) bei ZS 200 <i>Diamètre de lame 550 mm (Ht de coupe 215 mm) bei ZS 200</i>		
362L0005J	HM Sägeblatt ø 520 x 4,4 x 50 mm Z60 WZ neg. (Holz) <i>Lame HM ø 520 x 4,4 x 50 mm Z60 WZ neg. (Bois)</i>		
362L0064	HM Sägeblatt ø 520 x 3,6 x 50 mm Z 120 FTZ neg. (Alu & Kunststoff) <i>Lame HM ø 520 x 3,6 x 50 mm Z 120 FTZ neg. (Alu & plastique)</i>		

ZS 200 N-F



Sonderschnittbreiten auf Anfrage / Sonderlängen auf Anfrage

* Grundausrüstung inkl. Fahrgestell mit Rollenbahnen jedoch ohne Sägeblatt
Autres largeurs de coupe sur demande / Autres longueurs sur demande

* *Machine déplaçable avec roulettes et tables à rouleaux de série, sans lame*

Kompakte und übersichtliche Säge zum Bearbeiten von grossformatigen Querschnitten. Übersichtlichkeit beim Schneidvorgang durch oben angeordnetes Sägeblatt. Extrem grosser Schnittbereich. Kippanschlag links mit Skala. Mit fahrbarem Untergestell sowie 1,5 m Rollenbahnen beidseitig. Nachstellbare Festanschläge bei 90° und 45°. Bremsmotor mit automatischem Stern-Dreieck-Anlauf.

Scie radiale compacte et claire pour l'usinage de sections de grand format. Disposition rationnelle pendant le processus de coupe grâce à la lame de scie disposée en position haute. Très grandes sections de coupe. Coupe d'onglet rapidement réalisable sur 2 surfaces (seulement sur Typ ZS 200 N) Guide à gauche avec graduation. Machine déplaçable avec tables à rouleaux de 1,5M de chaque côté. Guide fixe à 90° et 45°. Moteur freiné avec démarrage étoile triangle.

Bremsmotor <i>Moteur freiné</i>	5,0 kW, 7,5 PS
Gehrungsbereich hor. <i>Onglets horiz.</i>	45° – 90° – 25°
Arbeitshöhe (Tischhöhe) <i>Hauteur de travail (Ht table)</i>	815 mm
Sägeblatt Ø <i>Lame Ø</i>	520 x 4, 4 x 50 mm
Schnittbreite bei 0° <i>Largeur de coupe à 0°</i>	420 mm
Schnitthöhe bei 0° <i>Hauteur de coupe 0°</i>	200 mm
Schnittbreite bei 45° <i>Largeur de coupe à 45°</i>	295 mm
Schnitthöhe bei 45° <i>Hauteur de coupe 45°</i>	140 mm
Absaugstutzen Ø <i>Sortie d'aspiration Ø</i>	100 mm

035L0132C	Säge ZS 200 N-F (Schwenk-, Neig- & Fahrbar)* <i>Scie ZS 200 N-F (Pivotante, inclinable et roulante)*</i>		
035L0132L	Lasereinrichtung mit 300 mm Linienlänge <i>Rayon laser avec trait de 300 mm</i>		
035L0132G	Hydraulische Vorschubbremse <i>Frein d'avancement hydraulique</i>		
035Z0313E	Hydraulische Vorschubbremse (Umkehrbremse) <i>Frein hydraulique pour l'avancement (Frein anti retour)</i>		
035L0132D	Digitale Winkelanzeige für Schwenkung 230 V <i>Affichage digital de l'angle de pivotage 230 V</i>		
035L0132E	Digitale Winkelanzeige für Schwenkung & Neigung 230 V <i>Affichage digital de l'angle de pivotage & inclinaison 230 V</i>		
035L0132X	Neigen der Maschine von vorn mit einhängbarer Handkurbel (nur ZS 200 N) <i>Inclinaison de l'agrégat par devant par manivelle (seulement sur ZS 200 N)</i>		
035L0132H	Pneumatische Klemmung für das Abklemmen der Schwenkeinrichtung <i>Blocage pneumatique manuel pour dispositif pivotant</i>		
362L0005J	HM Sägeblatt ø 520 x 4,4 x 50 mm Z 60 WZ neg. <i>Lame HM ø 520 x 4,4 x 50 mm Z 60 WZ neh.</i>		
362L0064	HM Sägeblatt ø 520 x 3,6 x 50 mm Z 120 FTZ neg. (Alu & Kunststoff) <i>Lame HM ø 520 x 3,6 x 50 mm Z 120 FTZ neg. (Alu & plastique)</i>		

Motorische Gehrungseinstellung



Ein- oder Zweiachs-Steuerung für das automatische Anfahren der eingegebenen Winkelposition. SOLL- und IST-Wert werden angezeigt. Bei der Zweiachs-Steuerung können vier Werte pro Achse fest hinterlegt werden und im Wechsel kann die Plus- und Minus- Richtung angefahren werden. Die Klemmung der horizontalen Schwenkachse erfolgt automatisch.

Commande à 1 ou 2 axes pour positionnement automatique de l'angle de pivotement. Affichage digital. Sous le mode de fonctionnement en 2 axes peuvent être mémorisées 4 commandes par axe. En alternative la direction en + ou en - peut être réglée. Le blocage du pivotement de l'axe horizontal se fait automatiquement.

035L0132U	Mot. Gehrungseinstellung f. vertikale Winkeleinstellung <i>Réglage du pointage motorisé pour l'ajustement de l'angle vertical</i>		
035L0132S	Mot. Gehrungseinstellung f. horizontale Winkeleinstellung <i>Réglage du pointage motorisé pour l'ajustement de l'angle horizontal</i>		
035L0132W	Mot. Gehrungseinst. f. horizontal + vertikale Winkeleinst. <i>Réglage du pointage motorisé pour l'ajustement de l'angle horizontal et vertical</i>		

Rollenbahn RLE – ST 60 und TIGERSTOP

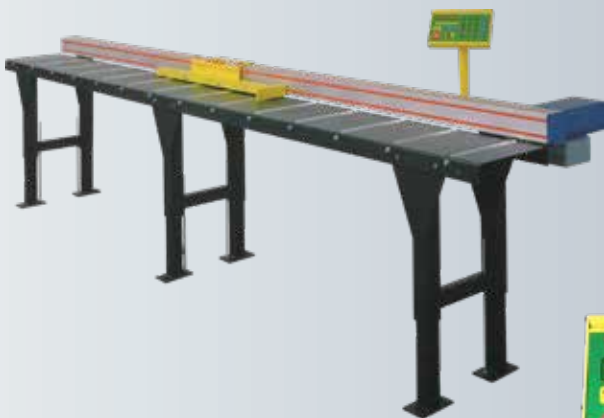

Messlänge <i>Longueur de mesure</i>	3.0–8.5m
Baulänge <i>Longueur de la construction</i>	Messlänge +0,7m
Vorschubgeschwindigkeit <i>Vitesse d'avancement</i>	60m/min
Speicherplätze <i>Espace mémoire</i>	1000

Elektronisches Längenmesssystem, schwere Ausführung automatischer, programmierbarer Längenanschlag mit stabiler Grundrollenbahn in geschlossener Ausführung
 Rollendurchmesser 60 mm
 auch als PUSHER verwendbar
 SOLL- und Kettenmassfunktionen

Système de mesure de longueur électronique, fabrication lourde, table à rouleaux stable avec butée de longueur automatique et programmable, fabrication fixe, 60 mm de diamètre, utilisable en tant que pousseur, fonctions de mesure absolue et incrémentielles

035Z0427B	3,0 Meter / mètres		
035Z0427D	4,0 Meter / mètres		
035Z0427A	4,8 Meter / mètres		
035Z0427	6,8 Meter / mètres		
035Z0427C	8,5 Meter / mètres		

Rollenbahnen und Längenanschläge



RLH mit pneumatischer Spannung des Material-
schiebers, der Ventilhebel ist beim Handrad
*RLH avec butée pneumatique, déplacement de
la butée à commande manuelle par volant, butée
escamotable manuellement*



Digitale Massanzeige
Affichage digital



Materialschieber nach hinten wegschwenkbar
Butée escamotable sur l'arrière



Manueller Materialschieber mit Skala RLK
Butée manuelle avec graduation RLK



Handrad mit Digitaler Anzeige
*Volant de déplacement du guide
avec mesure à affichage digital*

Normale Ausführung für leichtere Hölzer, Kunststoff- und Aluminiumprofile
Ausführung: Kugelgelagerte Kunststoffrollen mit 40mm Rollendurchmesser, Rollenbreite 300mm
Rollendurchmesser, Rollenbreite 300mm
Rollenabstand ca. 300mm
Rollenbahnhöhe: 885 +/- 10 mm
inkl. Anschlussstück für Abläng- und Gehrungskreissäge

*Equipement normal pour bois léger, plastique et profils en aluminium
Equipement: Rouleau en plastique d'un diamètre de 40mm
Largeur: 300 mm
Distance entre rouleau: env. 300 mm
Hauteur de la table à rouleaux: 885 +/- 10 mm
Fixation de la scie radiale incluse*

RO: Zufuhrrollenbahn

RLK: Rollenbahn / Längsanschlag mit Skala und nach hinten wegklappbarem Materialanschlag

RLH: Rollenbahn / Längsanschlag mit nach hinten wegklappbarem Materialanschlag, Anschlagschieber über Handrad vom Arbeitsplatz aus verstellbar und pneumatisch abklemmbar, elektronische digitale Massanzeige beim Handrad

Magnetbandmesssystem: Mehrpreis für direktes Magnetbandmesssystem mit gut ablesbarer digitaler Messanzeige auf Augenhöhe für RLH und RLHK

RO: Tables à rouleaux

RLK: Tables à rouleaux / Guide de longueur avec butée escamotable manuelle et graduation

RLH: Tables à rouleaux / Guide de longueur et butée escamotable manuelle, Guide de butée déplaçable par volant manuel utilisable depuis le poste de travail avec blocage pneumatique du guide de butée, et affichage digital de la mesure.

Bande de mesure magnétique: Supplément pour la mesure électronique du déplacement de la butée par système électro aimant, avec affichage numérique facile à lire à hauteur des yeux pour RLH et RLHK

Rollenbahn (ab 5 m: 2-teilig) Tables à rouleaux (à partir de 5 m : en 2 parties)	Länge / Longueur 2 m	Länge / Longueur 3 m	Länge / Longueur 4 m	Länge / Longueur 5 m	Länge / Longueur 6 m
RO	035Z0418	035Z0408	035Z0408G	035Z0408H	035Z0408I
RLK	035Z0401C	035Z0401A	035Z0401	035Z0401B	035Z0401D
RLH	035Z0399F	035Z0399B	035Z0399H	035Z0399E	035Z0399
Magnetbandmesssystem (Mehrpreis zu RLH) Bande de mesure magnétique Supplément de prix pour RLH	035Z0398EA	035Z0398I	035Z0398H	035Z0398F	035Z0398G

035Z0401E	Mehrpreis für Stahlrollen, anstelle der Kunststoffrollen zu Rollenbahn <i>Suppl. pour rouleaux d'acier, au-lieu des rouleaux plastique sur table</i>				
035Z0401F	Zwischenbleche bei Rollenbahnen (geschlossene Ausführung) <i>Plaque intermédiaire entre les rouleaux de la table (version fermée)</i>				
035Z0420A	Anschlagschieber bis 0 mm einstellbar passend zu Typ RLK und RLH <i>Butée réglable jusqu'à 0 mm correspondant pour la table RLK et RLH</i>				
035Z0398N	Mehrpreis für Massanzeige 230 V <i>Supplément pour indication de mesure</i>				

Rollenbahnen und Längenanschläge

Schwere Ausführung Typ ST 60



RLH-ST60 Anschlagschieber von Arbeitsplatz über Handrad verstellbar, pneumatisch klemmbar
 Type RLH ST60 équipement standard avec affichage digital et volant manuel. Voir page 6

Anschlagschieber nach hinten wegschwenkbar RLK/RLH-ST60
 Optional: Anschlagklappe pneumatisch aufschwenkbar vom Arbeitsplatz aus
Guide de butée déplaçable et escamotable sur les RLK/RLH-ST60
 En option: Butée escamotable pneumatiquement depuis le poste de travail



Optional RLH-ST60 Bahnen mit digitaler Anzeige und Magnetbandmesssystem
 En option, les RLH-ST60 peuvent être livrées avec mesure automatique par électro aimant et affichage LED



Kabelschleppe zu RLH-ST60 pro m!
 Gaine de câblage pour RLHST60 par m'

Schwere Ausführung für den Einsatz in Zimmereibetrieben
 Ausführung: Kugelgelagerte Stahlrollen mit 60 mm Rollendurchmesser
 Rollenbreite: 400 mm
 Rollenabstand: 200 mm
 Tragkraft pro Rolle: 80 kg
 Rollenbahnhöhe: 885 +/- 10 mm
 inkl. Anschlussstück für Abläng- und Gehrungskreissäge

Construction robuste pour utilisation en Charpente
 Equipement: Rouleaux en acier de 60mm de diamètre
 Largeur rouleau: 400 mm
 Ecartement des rouleaux: 200 mm
 Capacité de charge par rouleau: 80 kg
 Haut. de la table à rlx: 885 +/- 10 mm
 Fixation pour scie radiale incluse

RO-ST60: Zufuhrrollenbahn

RLK-ST60: Rollenbahn / Längsanschlag. Schwere Grundrollenbahn Typ RO-ST60 mit Skala und nach hinten wegklappbarem Materialanschlag vom Typ RLK

RLH-ST60: Rollenbahn / Längenanschlag mit elektronisch digitaler Massanzeige und nach hinten wegklappbarem Materialanschlag, Anschlagschieber über Handrad vom Arbeitsplatz aus verstellbar und pneumatisch abklemmbar. Gesamtlänge der Rollenbahn: Messlänge + 0,7 Meter

Magnetbandmesssystem: Mehrpreis Magnetmesssystem für RLH-ST60 (beinhaltet Messband und digitale Massanzeige; Anzeige auf Augenhöhe)

RO-ST60: Tables à rouleaux

RLK-ST60: Tables à rouleaux / Guide de longueur. Rouleaux robustes type RO-ST60 avec graduation et butée escamotable vers l'arrière manuellement. Guide du RLK

RLH-ST60: Tables à rouleaux / Guide de longueur avec affichage digital de la mesure et butée escamotable. Butée déplaçable par volant manuel depuis le poste de travail et blocable pneumatiquement.

Longueur totale de la table: mesure de longueur + 0,7 Meter

Bande de mesure magnétique: Supplément système de mesure par électro aimant pour RLH-ST60 (affichage digital à hauteur des yeux)

Rollenbahn (ab 5 m: 2-teilig) Tables à rouleaux (à partir de 5 m : en 2 parties)	Länge 2 m Longueur 2 m	Länge 3 m Longueur 3 m	Länge 4 m Longueur 4 m	Länge 5 m Longueur 5 m	Länge 6 m Longueur 6 m	Länge 7 m Longueur 7 m	Länge 8 m Longueur 8 m	Länge 9 m Longueur 9 m	Länge 10 m Longueur 10 m
RO-ST 60	035Z0410C	035Z0411	035Z0412	035Z0413	035Z0414	035Z0414A	035Z0415	035Z0436	035Z0437
RLK-ST 60	035Z0403A	035Z0404A	035Z0423	035Z0406C	035Z0406A	035Z0424	035Z0424A	035Z0424B	035Z0424C
RLH-ST 60	035Z0415D	035Z0415A	035Z0415B	035Z0415C	035Z0415G	035Z0399A	035Z0399D	035Z0399I	035Z0399C
Magnetbandmesssystem (Mehrpreis zu RLH) Bande de mesure magn. Suppl. de prix pour RLH	035Z0398EA	035Z0398I	035Z0398H	035Z0398F	035Z0398G	035Z0398A	035Z0398J	035Z0398M	035Z0398L

035Z0400	Mehrpreis für Kabelschleppe bei RLH-ST60, empfehlenswert ab 5 m Messlänge Suppl. pour convoyeur à câble pour RLH-ST60, recommandé dès 5 m de longueur		
035Z03980	Mehrpreis für Massanzeige 230 V, EP6/1 Supplément pour indication de mesure		
035Z0420A	Anschlagschieber bis 0 mm einstellbar Butée réglable jusqu'à 0 mm		
035Z0401H	Zwischenbleche bei Rollenbahnen ST 60 (geschlossene Ausführung) Plaque intermédiaire entre les rouleaux de la table ST 60 (version fermée)		

Zubehör



Lasereinrichtung mit 300 mm
Linienlänge
Rayon laser avec trait de 300 mm

Pneumatische Klemmung für
Schwenkung (ZS200, ZS200N
und ZS200N-F)
Blocage pneumatique (ZS200,
ZS200N und ZS200N-F)



Hydraulische Vorschubbremse
Frein hydraulique pour l'avan-
cement



Hydraulische Vorschubbremse
(Umkehrbremse)
Frein anti retour



Handkurbel für Neigungseinstellung
von hinten zu ZS 170 N
Manivelle pour réglage de l'inclinaison
seulement pour ZS 170 N

Maschine von vorne neigbar, mittels
einhängbarer Handkurbel
Machine inclinable à moyen d'un manivelle



035Z0314	Handkurbel für Neigungseinstellung von hinten zu ZS 170 N <i>Manivelle pour réglage de l'inclinaison seulement pour ZS 170 N</i>		
035L0132XA	Maschine von vorne neigbar, mittels einhängbarer Handkurbel (nur ZS 170 N) <i>Machine inclinable à moyen d'un manivelle (seulement pour ZS 170 N)</i>		
035L0132X	Maschine von vorne neigbar, mittels einhängbarer Handkurbel (nur ZS 200 N + ZS 200 NF) <i>Machine inclinable à moyen d'un manivelle (seulement pour ZS 200 N + ZS 200 NF)</i>		
035L0132H	Pneumatische Klemmung für Schwenkung (ZS 200, ZS 200 N und ZS 200 N-F) <i>Blocage pneumatique (ZS 200, ZS 200 N und ZS 200 N-F)</i>		
035L0132L	Lasereinrichtung mit 300 mm Linienlänge <i>Rayon laser avec trait de 300 mm</i>		
035Z0313	Hydraulische Vorschubbremse Typ ZS 85 N – 170 N <i>Frein hydraulique pour l'avancement Type ZS 85 N – 170 N</i>		
035L0132G	Hydraulische Vorschubbremse Typ ZS 200 und 200 N <i>Frein hydraulique pour l'avancement Type ZS 200 et 200 N</i>		
035Z0313A	Hydraulische Vorschubbremse (Umkehrbremse) Typ ZS 85 N – 170 N <i>Freinage pour rotation (Frein anti retour) Type ZS 85 N – 170 N</i>		
035Z0313E	Hydraulische Vorschubbremse (Umkehrbremse) Typ ZS 200 – 200 N <i>Freinage pour rotation (Frein anti retour) Type ZS 200 – 200 N</i>		
035L0132T	Materialspannung pneumatisch einseitig links für Typen ZS 85 <i>Presseur pneumatique un seul côté, Type ZS 85</i>		
035L0132J	Materialspannung pneumatisch beidseitig von oben für Typen ZS 135 – ZS 200 N <i>Butées pneumatiques des deux côtés en haut, Type ZS 135 – ZS 200 N</i>		

Layout

Maschine mit

Vorschubbremse = Bautiefe D
Umkehrbremse = Bautiefe C

Maschine avec

Frein pour l'avancement = profondeur D
Frein anti retour = profondeur C

Baumasse der Abläng- und Gehrungskreissägen Typ ZS 85 N bis Typ ZS 200 N

Dimensions des scies radiales et à coupe d'onglets de ZS 85 N à ZS 200 N

Maschinentyp / Type de machine	ZS 85 N	ZS 85 NS	ZS 135	ZS 170	ZS 135 N	ZS 170 N	ZS 200 N	ZS 200 N
Tischbreite / Largeur de table	A	720	800	800	800	800	900	900
Tischtiefe / Profondeur de table	B	500	585	585	585	585	700	700
Bautiefe ab Anschlag Profondeur depuis la butée	C	500	650	650	650	650	800	800
Bautiefe C plus Bremse Profondeur C plus frein	D	850	1100	1100	1100	1100	1200	1200
Bauhöhe / Hauteur de construction	E	1385	1435	1435	1485	1485	1650	1650
Arbeitshöhe / Hauteur de travail	L	885	885	885	885	885	885	885
Abstand Rollenbahn Distance depuis la table à rouleaux	F	450	450	450	450	450	Links 600/Rechts 550	

Baumasse der Rollenbahnen und Längensschläge

Dimensions de la table à rouleaux et des guides de longueur

	RO/RL	RLK	RLH	RO-ST 60	RLK-ST 60	RLH-ST 60	RLE-ST 60
Baulänge / Longueur de construction	H	2 3 4 5 6 Meter			2 bis 12 Meter (RLH-ST 60 +0,7 Meter)		
Rollenbreite / Largeur des rouleaux	K1	300	300	400	400	400	400
Bahnbreite Largeur de la table à rouleaux	K2	400	400	450	600	600	550

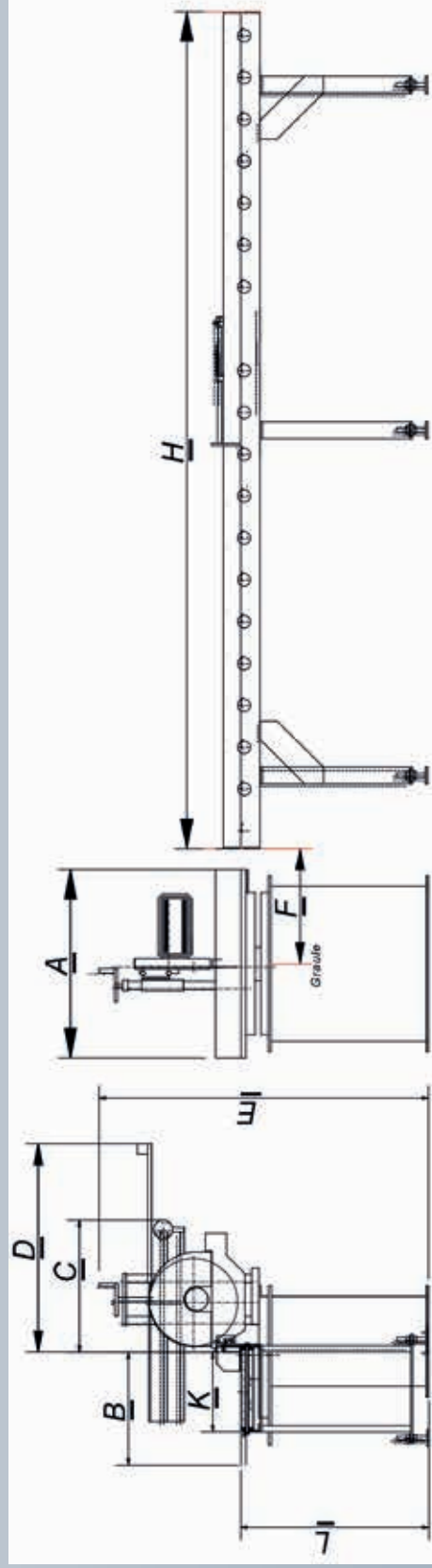

Région 1

Christophe Matt

Responsable commercial
+41 79 632 90 22
c.matt@ineichen.ch

Gebiet 2

Simon Schoch

Verkauf AD
+41 79 704 57 79
s.schoch@ineichen.ch

Gebiet 4

Josef Haefliger

Verkauf AD
+41 79 632 90 29
j.haefliger@ineichen.ch

Gebiet 7/8

+41 41 919 90 20

Gebiet 6

Ives Reutimann

Verkauf AD
+41 79 632 90 28
i.reutimann@ineichen.ch

Gebiet 10

Reto Mani

Verkauf AD
+41 79 632 90 24
r.mani@ineichen.ch

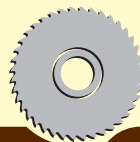
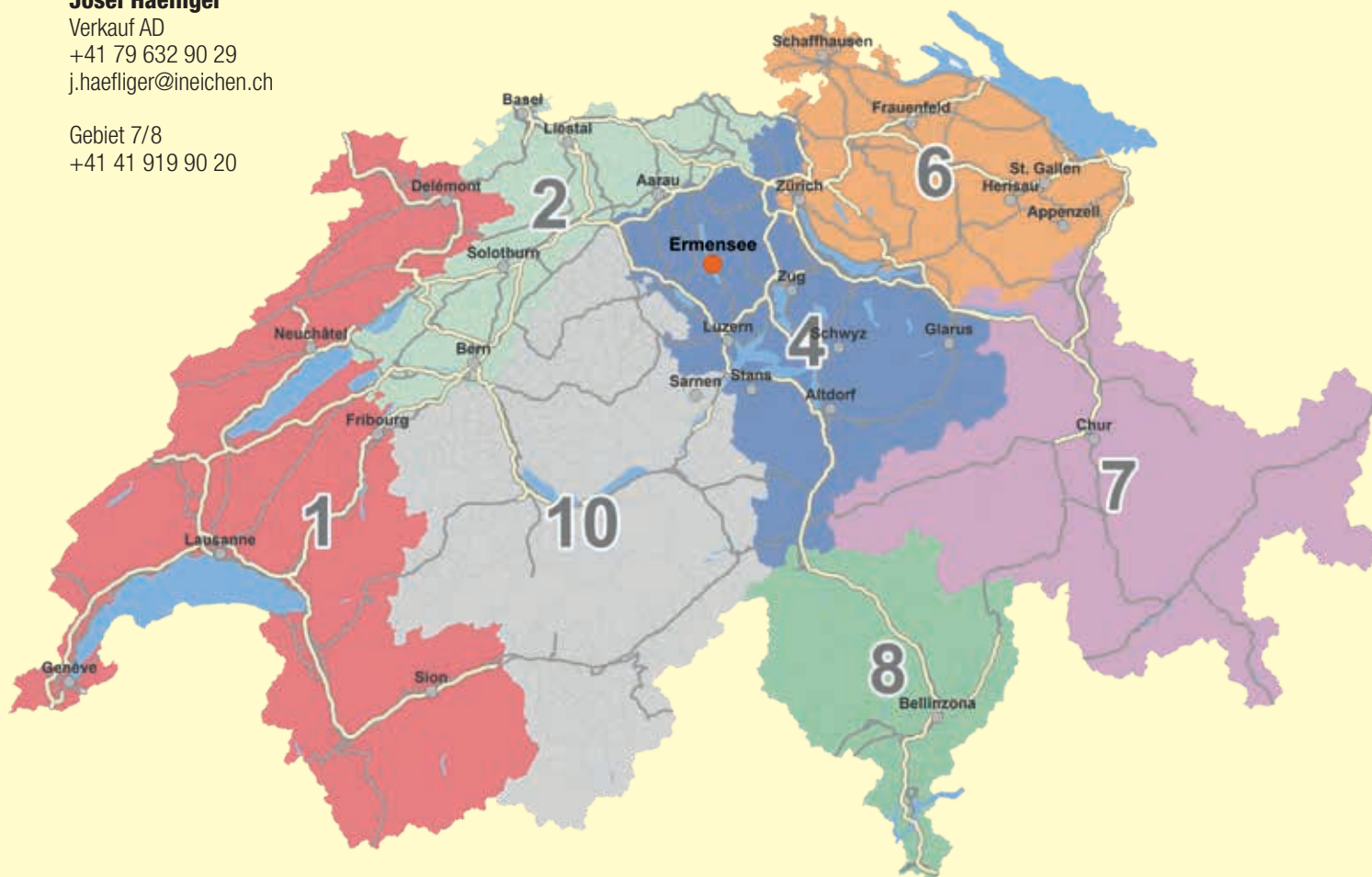

Damit die Späne fliegen . . .

INEICHEN

**Maschinen und Anlagen für die
Holz- und Kunststoffverarbeitung**